



BETA 1150HPC Universele HYPERCUT tang met M2 gesinterd stalen snijvlakken



Certificeringen en normen

= ISO 5746

Kenmerken

Het ontwerp en de productie vinden plaats in onze Italiaanse fabrieken, waardoor je verzekerd bent van een in Italië gemaakte buigtang die lang presteert en betrouwbaar is.

SNIJKANTEN VAN GESINTERD STAAL

De geïntegreerde snijvlakken van gesinterd staal garanderen uiterste precisie, veel hogere snijprestaties en een grotere slijtvastheid dan conventionele snijvlakken.

GEMAAKT IN ITALIË

Beta's uitmuntende product, het resultaat van nauwgezet ontwerp en productie, is een embleem van Made in Italy kwaliteit en innovatie.

EXCENTRISCH DRAAIPUNT

Het scharnierpunt is dicht bij het snijpunt geplaatst om het hefboomeffect te vergroten en een krachtigere en precieze snede te krijgen.



NAUWKEURIG SNIJDEN

De snijkanten van gesinterd staal, met een hardheid van 65 HRC en een hoek van 62°, garanderen een eenvoudiger en consistentere snede.



EFFECTIEVE KRACHTOVERBRENGING

Verminderde snij-inspanning dankzij het draaipunt dat dicht bij de snijkanten is geplaatst, waardoor de krachtoverdracht tijdens het gebruik wordt geoptimaliseerd.



BIMATERIAAL HANDGREEP

Optimale grip en comfortabel in gebruik dankzij de twee componenten handgreep.

Afmetingen

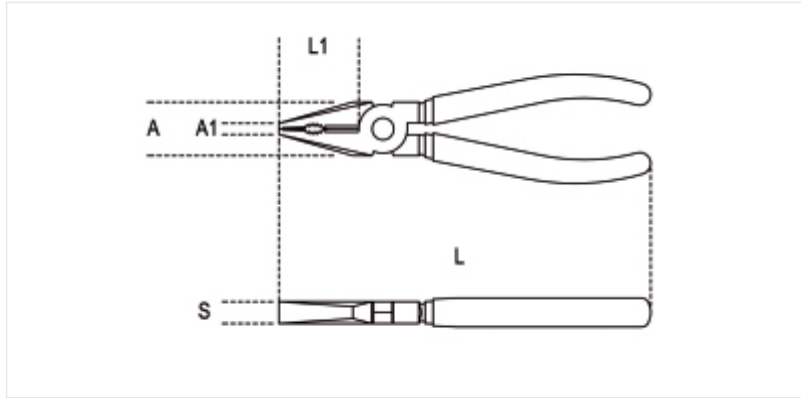

Certificeringen en normen

ISO 5746

Referenties

	Art.	L mm	L1 mm	 mm	A mm	A1 mm	S mm	 g
011500618	1150HPC 180	180	42	1,8	25	6,3	11	290

Scan de QR-code om toegang te krijgen tot het
 Specificaties, media en documentatie in één klik.

