

- для извлечения зубчатых колес и деталей, расположенных в ограниченном пространстве.
- Используются как внутри, так и вне помещений.

A  
mm

Art.	A min+Max	L mm	L1 mm	● mm	A1 mm	± mm	⚖ kg	
015010101	1501/1	25÷130	100	135	17	175	2,0	1,1
015010102	1501/2	25÷130	200	135	17	175	2,0	1,7
015010103	1501/3	25÷130	250	135	17	175	2,0	2

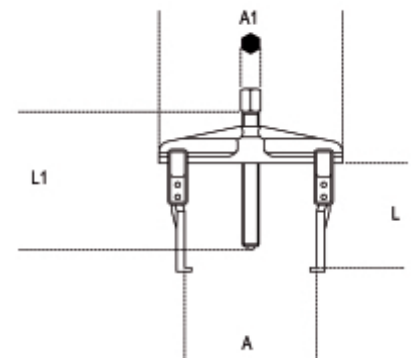

**Отсканируйте QR-код, чтобы получить доступ к**  
Технические характеристики, носители и

