



## BETA 1844SCK

Automatický kabelový naviják s kabelem 3Gx1,5 mm<sup>2</sup> a zásuvkou typu SCHUKO



### Certifikace a normy

CE IP42



### Funkce

Model 1844SCK je navržen tak, aby vyhovoval potřebám těch, kteří hledají pohodlí a bezpečnost, a je ideální pro organizované napájení.

### VŠESTRANNÉ POUŽITÍ

Verze s 1 nebo 3 zásuvkami Schuko umožňují současné připojení několika zařízení a přizpůsobení různým provozním potřebám.

### INTEGROVANÁ OCHRANA

Tepelná ochrana chrání připojené zařízení před přetížením nebo přehřátím, čímž prodlužuje životnost zařízení.



**ODOLNOST PROTI NÁRAZU A TRVANLIVOST**  
pláště ze silného polypropylenu pro vysokou pevnost a odolnost Kabely dokonale navinuté a chráněné.



### ODPOJITELNÝ STOJAN

Stojanové zařízení lze deaktivovat, aby se zastavilo automatické navíjení kabelu a umožnilo se průběžné napínání.



### PRAKTICKÉ UPEVNĚVACÍ DRŽÁKY

Všechny kabelové navijáky Beta jsou dodávány s otočným držákem o 180° a druhým držákem na lištu pro rychlou montáž/odmontáž na stěnu.

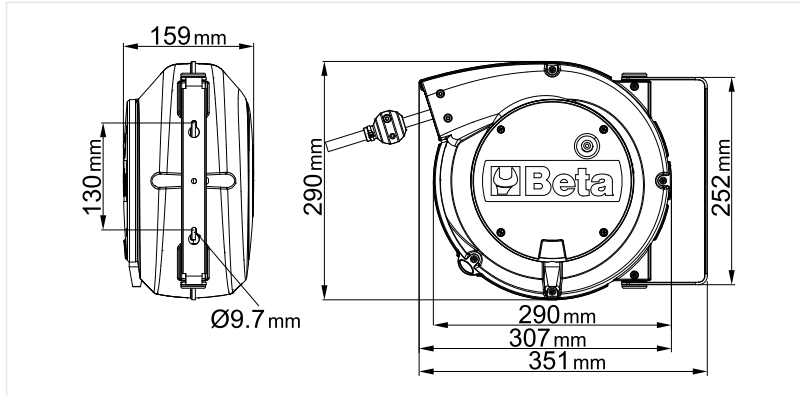

## Rozměry



## Certifikace a normy



## Výsledky

	Art.	Cavo	L m	Scocca	Presa	 kg
018440316	1844 15-H05/SCK	H05VV-F	15+1	A	1 SCHUKO	5
018440318	1844 15-H07/SCK	H07RN-F	14+1	A	1 SCHUKO	5,7
018440319	1844 15-H05/3SCK	H05VV-F	15+1	A	3 SCHUKO	5,7

**Naskenujte QR kód pro přístup k webové kartě**  
Specifikace, média a dokumentace jedním kliknutím.

