



3027N 20
υδραυλική πρέσα με μετακινούμενο έμβολο και βίντσι
CE

- Μέγιστη ικανότητα: 20 t
- Χειροκίνητη αντλία 2 ταχυτήτων
- Κινούμενο έμβολο
- Επιχρωμιωμένη βάση
- Αυτόματη επιστροφή εμβόλου
- Υδραυλική διάταξη ασφαλείας υπερφόρτωσης
- Μανόμετρο
- Περιλαμβάνεται σετ πρισμάτων σχήματος V

 130 kg

	art.	H mm				
030270102	3027N 20	1870	920	580	600	130

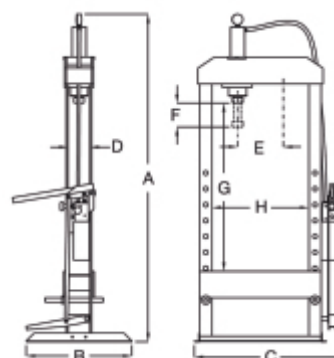

3027N 20	
A	1870
B	600
C	920
D	125
E	310
F	150
G	1000
H	580