



3027N 50
CE

- Μέγιστη ικανότητα: 50 t
- Χειροκίνητη αντλία 2 ταχυτήτων
- Κινούμενο έμβολο
- Επιχρωμιωμένη βάση
- Αυτόματη επιστροφή εμβόλου
- Υδραυλική διάταξη ασφαλείας υπερφόρτωσης
- Μανόμετρο
- Σετ πρισμάτων σχήματος V
- Βίντσι συρματόσχοινου για την ανύψωση του πάγκου εργασίας

 350 kg

	art.	H				
030270105	3027N 50	2100	1350	790	750	350

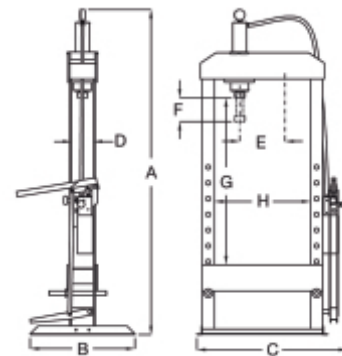

3027N 50	
A	2100
B	750
C	1350
D	230
E	480
F	165
G	1000
H	790