



BETA 3029L/2T

Gato hidráulico largo rebajado de 2 toneladas con 4 ruedas



Certificaciones y Normas



Características

Ideal para vehículos con poca distancia al suelo, eleva hasta 2 t y alcanza 530 mm de altura.

Apto para vehículos rebajados

Altura mínima perfecta para operar en vehículos con poca distancia al suelo.

Potencia máxima

El doble pistón garantiza una elevación rápida y eficaz sin esfuerzo.

Chasis extra largo

Diseño alargado para una mayor estabilidad y accesibilidad durante cada operación.



DOBLE PISTÓN

Grupo de bombeo equipado con doble pistón para reducir el esfuerzo.



PEDAL DE APROXIMACIÓN

pedal de aproximación rápida para un funcionamiento rápido.



PLACA DE GOMA

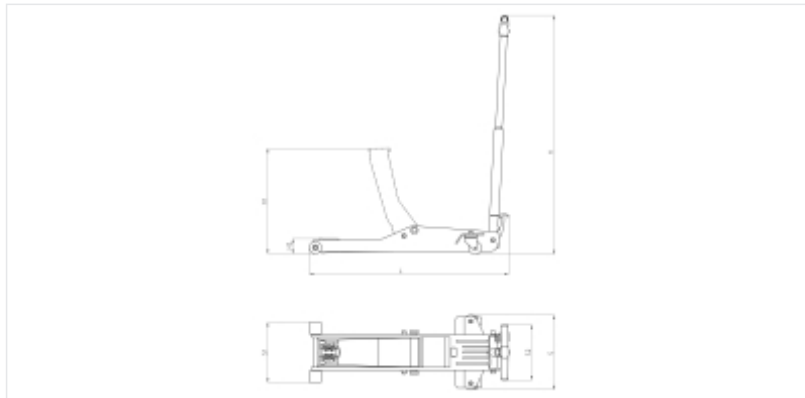

Placa de goma para proteger el chasis del vehículo de arañazos, para un mejor agarre de las cargas y una mayor estabilidad.

Dimensiones

**CE**

Certificaciones y Normas

Referencias

	Art.	A mm	B mm	C mm	
030290120	3029L/2T	964	295	320	41

Escanee el código QR para acceder a la pestaña web
Especificaciones, multimedia y documentación en un

