



BETA 605DGT/2

Elektronikus nyomatékkulcs 20 Nm maximális nyomatékmal



Tanúsítványok és szabványok

CE  UNI EN ISO 6789

Jellemzők

A 20 Nm-ig történő meghúzáshoz tervezett Beta 605DGT/2 azonnali visszajelzést biztosít, így minden műveletnél precizitást és megbízhatóságot biztosít.

PONTOS ÉS BIZTONSÁGOS

Nyomatékkulcsunk $\pm 3\%$ -os pontosságot kínál jobbos és balos használatra. Ez garantálja a nagy pontosságot, és lehetővé teszi a biztonságos munkavégzést, mivel figyelmezteti Önt, amikor a kívánt nyomatékot elérte.

FUNKCIÓS

Csúcs- vagy nyomvonal-húzás lehetősége Nm, lbf.in., lbf.ft, kgcm-ben.
1 x 1,5 V-os AAA elemmel működik (tartozék).

ZSEBENTARTÓ

Digitális, kompakt és funkcionális nyomatékkulcs mindössze 21 cm hosszúságban.



NYOMATÉK ELÉRÉSÉRE VONATKOZÓ

A beállított nyomaték elérését a LED-ek vizuálisan és hangjelzéssel jelzik.



KEREKES 1/4"

Az 1/4"-os négyszöghajtás lehetővé teszi mind a dugaszolóaljzatok, mind a betétes csavarhúzóaljzatok használatát.



EGYSZERŰ BEÁLLÍTÁS

Gombok a meghúzási nyomaték egyszerű beállításához, a használati mód és a használandó mértékegység kiválasztásához.

Méreték

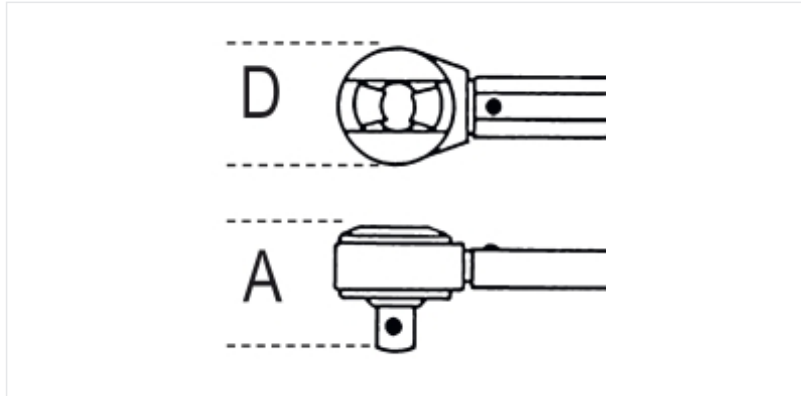

Tanúsítványok és szabványok

CE  14" UNI EN ISO 6789

Referenciák

	Art.	Nm	Kgcm	lbf.ft		D mm	A mm	L mm	 g	
006050302	605DGT/2	4+20	0,4+2	35+177	1/4	20	20	210	175	0,01

Olvasd be a QR-kódot a webes fül eléréséhez

Specifikációk, média és dokumentáció egyetlen

