



## ROBUR 8135H

Klemme zum horizontalen Heben von flachen Oberflächen mit max. Härte 30HRC/300HB



### Zertifizierungen und Standards

CE

EN13155

#### DESIGN

Das Design des Anbaugeräts erleichtert das Greifen und die Handhabung der Last.

#### ZUVERLÄSSIGKEIT

Der Greifer ist mit einer Sicherheitsfeder ausgestattet, die einen permanenten Kontakt der Backen mit dem Blech gewährleistet.

Die gerändelte Platte sorgt für eine bessere Klemmung und mehr Sicherheit im Gebrauch

#### VERKEHRSFÄHIGKEIT

Die Robur-Zangen sind mit einer doppelten Kennzeichnung versehen: ein Metallschild mit den technischen Daten zur vollständigen Rückverfolgbarkeit des Produkts und eine Lasermarkierung auf dem Zangenkörper.

Die doppelte Markierung ermöglicht eine einfache Identifizierung des Zubehörs, selbst wenn das Originalschild

#### SICHERHEIT

Der Sicherheitskoeffizient ist gleich dem 3-fachen der Arbeitslast (die niemals überschritten werden darf).



#### HALTEVORRICHTUNG

Verriegelungsmechanismus mit Klemmbacke und gerändeltem Boden ermöglicht eine bessere Klemmung und mehr Sicherheit bei der Benutzung.



#### RESET-TASTE

Der Rückstellknopf ermöglicht die Entriegelung der Backe durch Fixierung des Greifers am Blech auch bei fehlender Spannung.



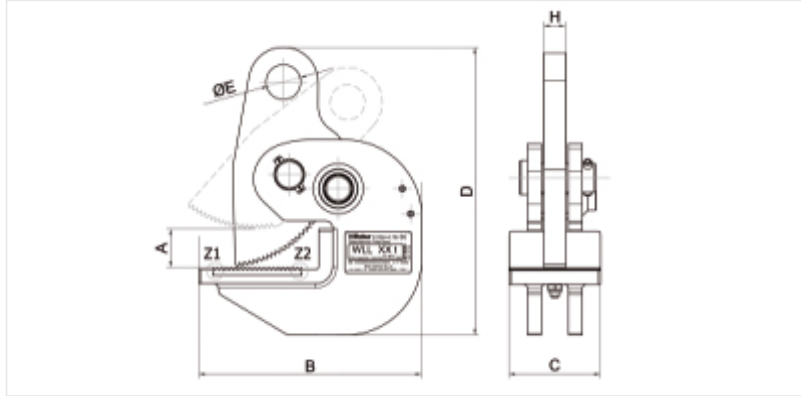

#### KENNZEICHNUNG

Alle Informationen zur Identifizierung des Zubehörs, wie z. B. die Herstellermarke und der Seriencode, sind auf dem Metallschild angegeben.

**Maße**

**CE**
**Zertifizierungen und Standards**

EN13155

**Artikel**

|  | Art.       | WLL<br>t | A<br>mm | E<br>mm | <br>kg |
|---|------------|----------|---------|---------|---|
| 081350307   | 8135H 0,75 | 0,75     | 25      | 22      | 2,5   |
| 081350315   | 8135H 1,5  | 1,5      | 30      | 25      | 4,0   |
| 081350330   | 8135H 3,0  | 3,0      | 45      | 30      | 6,0   |

**Scannen Sie den QR-Code, um auf die Registerkarte**  
Spezifikationen, Medien und Dokumentation mit einem

