



BETA C41H

Chariot à outils avec 2 modules empilables



Caractéristiques

Conçu pour offrir des performances élevées même dans des environnements de travail intensifs, il allie robustesse, confort et polyvalence.

LÉGÈRETÉ

La combinaison de tôle et de plastique technique rend le chariot solide mais léger, le rendant idéal pour un usage professionnel et quotidien.

ORGANISATION

Les modules séparables, les tiroirs pratiques et la mallette pour petites pièces permettent de mieux gérer tout type d'outils et de petites pièces.

PRATICITÉ

Les grandes roues et la poignée télescopique rendent le chariot facile à déplacer, même sur des surfaces inégales ou des escaliers.



ROUES Ø 160 MM

Roues de grand diamètre intégrées à la structure, idéales pour affronter facilement les marches régulières.



MANCHE TÉLESCOPIQUE

La poignée extensible en aluminium permet un transport confortable et sûr même sur de longues distances.









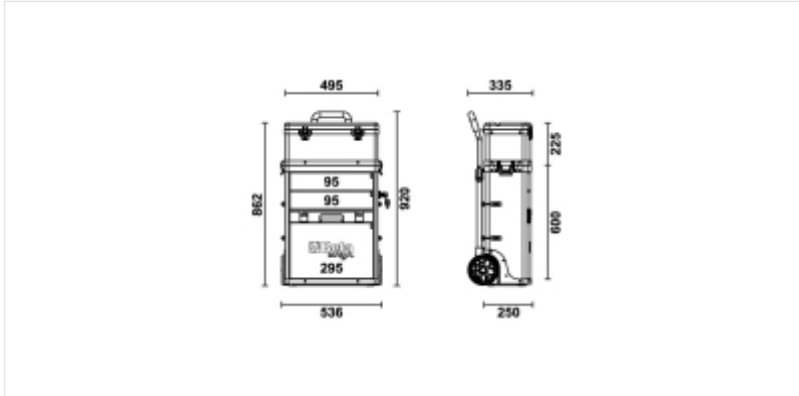

SÉCURITÉ GARANTIE

La serrure latérale centralisée verrouille les tiroirs du module inférieur, sécurisant ainsi les outils pendant le transport.

Dimensions



Références

	Art.		Couleur	
041000002	C41H-O		Orange	Chariot vide RAL 2011
041000005	C41H-N		Noir	RAL 9005
041000006	C41H-B		Bleu	RAL 5002
041000008	C41H-R		Rouge	RAL 3000
041000010	C41H-G		Gris	RAL 7016
041000012	C41H-Y		Jaune	RAL 1023
041000021	C41H-W		Blanc	RAL 9016

Scannez le code QR pour accéder à l'onglet Web
Spécifications, médias et documentation en un clic.

