



BETA RSC28

Etabli mobile SuperTank avec plan de travail en bois et 10 tiroirs



Caractéristiques

Conception robuste et organisée avec 4 roues haute capacité Ø 150 mm qui garantissent manœuvrabilité et stabilité même avec de lourdes charges.

ORGANISATION DU TRAVAIL GARANTIE

Les 10 tiroirs permettent de ranger tous les outils et de les garder à portée de main à tout moment.

5 tiroirs latéraux dont

DESIGN PROFESSIONNEL

Ce chariot allie fonctionnalité, robustesse et esthétique moderne, ce qui en fait le meilleur allié pour maintenir l'ordre et augmenter la productivité.

VERSATILITÉ

Disponible en trois couleurs distinctives - orange, rouge et gris anthracite - pour s'adapter parfaitement à l'environnement de votre atelier.



PLAN DE TRAVAIL ROBUSTE

Grand plan de travail en bois multicouche avec étau (1599F/150-1599GI/150), parfait pour faire face aux demandes les plus lourdes.



COMPATIBILITÉ

Les tiroirs peuvent accueillir de nombreux modules porte-outils, disponibles en plateau thermoformé souple ou en ABS rigide.





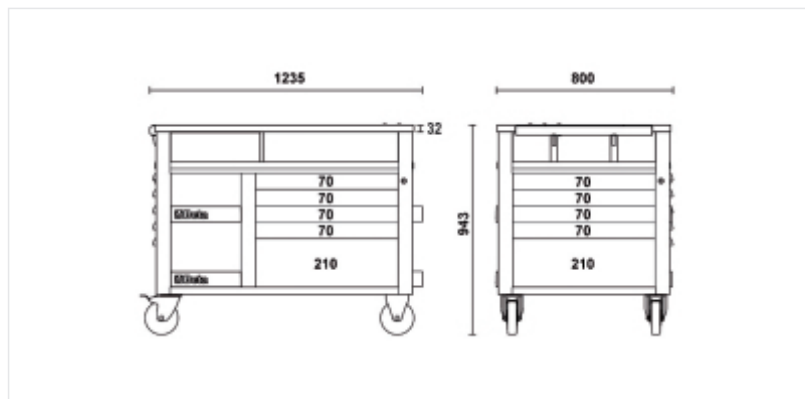

PERFORMANCES EXCEPTIONNELLES

Conçu pour relever les défis les plus difficiles, ce chariot supporte une charge statique de 1 200 kg, garantissant une fiabilité et une robustesse maximales.

Dimensions



Références

	Art.		Couleur
028003001	RSC28-O		RAL 2011 - 7016
028003003	RSC28-R		RAL 3000 - 7016
028003007	RSC28-A		RAL 7016

Scannez le code QR pour accéder à l'onglet Web
 Spécifications, médias et documentation en un clic.

